



Protocol d'actuació per entrades i sortides del centre de l'INS *La Romànica* per al cur 2020-2021 en el marc de la pandèmia per COVID-19



Protocol d'actuació per entrades i sortides del centre de l'INS La Romànica per al curs 2020-2021 en el marc de la pandèmia de COVID-19			Data: 8/9/20
Elaborat: Coordinació de PRL	Revisat: Secretaria	Aprovat: Direcció	Pagina : 1 de 20

Aquest document pot quedar obsolet una vegada imprès



ÍNDEX

0. Objectiu

1. Planificació de centre

1.1. Les persones

Alumnes

Professorat

1.2. Instal·lacions

Les aules

El pati

1.3. Funcionament

Entrada i sortida al centre

Sentit de circulació al centre

Accés a l'aula

Neteja i ventilació de l'aula

2. Protocol d'entrada al centre i accés a l'aula

2.1. Accessos al centre

2.2. Distribució dels grups al pati

2.3. Horari d'entrada al centre

2.4. Accés a les aules

2.5. Tasques de supervisió per part del professorat

3. Protocol de sortida al pati i reincorporació a l'aula

3.1. L'horari d'esbarjo

3.2. Distribució dels grups al pati

3.3. Sentit de circulació dels alumnes

3.4. El retorn a les aules

3.5. Tasques de supervisió per part del professorat

4. Protocol de sortida del centre

4.1. Desinfecció de les taules

4.2. Sortida de l'aula i del centre

4.3. Tasques de supervisió per part del professorat

5. Ús dels lavabos

5.1 Responsabilitats del alumnat

5.2 Responsabilitats del professorat

Annex I i Annex II

Protocol d'actuació per entrades i sortides del centre de l'INS La Romànica per al curs 2020-2021 en el marc de la pandèmia de COVID-19			Data: 8/9/20
Elaborat: Coordinació de PRL	Revisat: Secretaria	Aprovat: Direcció	Pagina : 2 de 20

Aquest document pot quedar obsolet una vegada imprès



0. Objectiu

En el marc de pandèmia en què estem immersos es fa necessari una acurada planificació de centre per poder fer front aquesta situació. L'objectiu d'aquest protocol és permetre desenvolupar l'activitat docent presencial garantint les condicions de seguretat i salut de les persones. Pretén assegurar el dret a una educació de qualitat de l'alumnat en condicions de seguretat i salut. Així mateix, també busca garantir la seguretat i la salut del professorat i tot el personal del centre.

Per aconseguir aquest objectiu, el protocol desenvolupa una serie de estratègies de desplaçament i de conductes de l'alumnat i el professorat dintre del centre, què busca minimitzar les possibilitats de contagi entre totes les persones implicades en el procés educatiu.

No obstant, aquest protocol té un caràcter marcadament dinàmic i s'actualitzarà en tot moment segons les directrius establertes per les autoritats sanitàries.

Protocol d'actuació per entrades i sortides del centre de l'INS La Romànica per al curs 2020-2021 en el marc de la pandèmia de COVID-19			Data: 8/9/20
Elaborat: Coordinació de PRL	Revisat: Secretaria	Aprovat: Direcció	Pagina : 3 de 20

Aquest document pot quedar obsolet una vegada imprès



1. Planificació de centre

Les indicacions generals pel que fa els desplaçaments de l'alumnat i professorat al centre que s'implementen són :

- Distància de seguretat
- Neteja de mans
- Mascareta

1.1. Les persones

Alumnat

- Ha d'accedir i sortir del centre a l'horari i per la porta i escala que li corresponga en funció del grup al què pertany.
- Ha de portar mascareta en tot moment.
- Desinfectar-se les mans a l'entrar a l'aula.
- Desinfectar-se les mans després de cada àpat.
- Desinfectar-se les mans abans de fers ús dels lavabos i rentar-se-les preferentment amb aigua i sabó després de fer-ne ús.
- Els desplaçaments entre els accessos al centre i l'aula i entre l'aula i el pati es faran acompanyats del professorat, en fila índia, respectant la distància de seguretat, evitant el contacte físic i amb mascareta.
- Els alumnes ocuparan sempre la mateixa taula i **MAI** es canviarà la disposició de les taules a l'aula.
- Els alumnes **MAI** intercanviaran material de **CAP TIPUS** (paper, bolígrafs, calculadora...) amb la resta de companys/es.
- La roba d'abric es penjarà al respall de la cadira i no es farà ús dels penjadors.
- La bossa o motxilla es deixarà al costat de la taula i en cap altre lloc.

Professorat

- Ha d'adaptar el seu horari a les entrades i sortides esglaonades
- Ha de portar mascareta en tot moment.
- Netejar-se o desinfectar-se les mans a l'entrar a l'aula i abans i després d'anar al lavabo.
- Com a mínim, ha de ventilar les aules si coincideix la seva classe amb hores de pati. Si la climatologia ho permet, s'ha de ventilar en més ocasions.
- Desinfectar-se les mans a l'entrar a l'aula.
- Desinfectar-se les mans abans de fers ús dels lavabos i rentar-se-les preferentment amb aigua i sabó després de fer-ne ús.

Protocol d'actuació per entrades i sortides del centre de l'INS La Romànica per al curs 2020-2021 en el marc de la pandèmia de COVID-19			Data: 8/9/20
Elaborat: Coordinació de PRL	Revisat: Secretaria	Aprovat: Direcció	Pagina : 4 de 20

Aquest document pot quedar obsolet una vegada imprès



1.2. Les instal·lacions

Les aules

- Les aules es netejaran i desinfectaran cada dia. Les aules ocupades matí i tarda es desinfectaran dues vegades.
- Cada aula disposarà d'un dosificador de gel hidroalcohòlic.
- Les aules es ventilaran a les hores dels patis (i sempre que la climatologia ho permeti).

El pati

- El pati està dividit en 4 zones com s'indica en la figura 5 (Annex II).
- La distribució dels grups en cadascuna de les zones es fa en funció del punt de sortida de l'edifici i pretén, en la mesura del possible, reduir la distància que cada grup ha de recórrer entre la zona de pati que li correspon i la seva aula. A més a més pretén evitar al màxim els encreuaments entre alumnes en els seus desplaçaments.

1.3. Funcionament

Entrada i sortida al centre

Totes les persones que accedeixin al centre hauran de dur mascareta.

S'habilitarà una entrada addicional d'alumnes per la porta d'accés de l'extrem sud de l'edifici (porta de l'hort) amb la finalitat de disminuir la concentració d'alumnes en el moment d'entrada i sortida al centre.

Les entrades al centre seran esglaonades amb una separació temporal de 5 o 10, minuts segons les situacions.

Sentit de circulació

El centre disposa d'un Pla d'Emergència que inclou el protocol d'evacuació de l'edifici. Aquest protocol està dissenyat per:

- Minimitzar el temps de permanència de l'alumnat al centre en cas de ser necessària l'evacuació un cop es produeixi la situació d'alarma.
- Fer fluïda l'evacuació, evitant la formació d'embussos.

Per aquestes raons, el desplaçament de l'alumnat en el centre per les entrades i sortides serà, en el cas de cadascuna de les aules, el mateix que en cas d'una emergència. Aquestes rutes estan degudament marcades mitjançant els plafons verds en tots els passadissos del centre, taules 1 i 2 (Annex I) i figures 1, 2, 3 i 4 (Annex II).

A l'aula

Dintre de la seva aula els alumnes NO es podran treure la mascareta.

En agrupament que combinin alumnes de diferents grups serà obligatori l'ús de mascareta i es procurarà el màxim distanciament.

Protocol d'actuació per entrades i sortides del centre de l'INS La Romànica per al curs 2020-2021 en el marc de la pandèmia de COVID-19			Data: 8/9/20
Elaborat: Coordinació de PRL	Revisat: Secretaria	Aprovat: Direcció	Pagina : 5 de 20

Aquest document pot quedar obsolet una vegada imprès



Cada vegada que vagin al lavabo els alumnes es desinfectaran les mans abans de reincorporar-se a l'aula.

Neteja i ventilació de l'aula

Cada aula es ventilarà:

A les hores del pati

En el cas d'aules de matí i tarda, al migdia

Quan s'estiguin netejant

En qualsevol moment del dia, quan la climatologia ho permeti.

Cada aula es netejarà

Diàriament.

Al finalitzar l'última classe del matí o la tarda, l'alumne desinfectarà el tauler de la seva taula.

Protocol d'actuació per entrades i sortides del centre de l'INS La Romànica per al curs 2020-2021 en el marc de la pandèmia de COVID-19			Data: 8/9/20
Elaborat: Coordinació de PRL	Revisat: Secretaria	Aprovat: Direcció	Pagina : 6 de 20

Aquest document pot quedar obsolet una vegada imprès



2. Protocol d'entrada al centre

2.1. Accessos al centre

- El centre té dos portes d'accés: porta principal (porta nord) i la porta de l'hort (porta sud).
- L'espai exterior del centre (Plaça Mil·lenari) està dividit en 4 zones (Zona I, II, III i IV) que corresponen a les zones en què està dividit el pati.
- Els alumnes ocuparan la zona que els correspon en funció de l'aula a la que pertanyen.
- L'alumnat d'ESO i Batxiller entrarà per la porta que se li assigni i es dirigirà a la zona que li correspongui del pati (Taules 1 i 2, Annex I).
- Els alumnes accediran al pati per la porta que està situada a l'esquerra de la porta principal d'accés a l'edifici, sense passar per l'interior d'aquest.
- Al terra, a cada zona del pati, estan pintats els noms dels diferents grups i els alumnes es posaran en fila darrera d'aquesta senyal per poder accedir a les aules.

Alumnes de CCFF,

- L'alumnat de CCFF amb horari de matí entrarà per la porta principal (porta nord) i es dirigirà directament a la seva aula.
- L'alumnat de CCFF amb horari de tarda entrarà per la porta que se li assigni (apartat 2.3) i es dirigirà directament a la seva aula. Un professor/a obrirà la porta de l'hort i es mantindrà allí fins que entrin tots els alumnes i un altre/a controlarà que el pas dels alumnes es dugui a terme de forma fluïda, mantenint distàncies de seguretat i sense que es formin embussos.

2.2. Distribució dels grups al pati

La distribució de grups en les diferents zones s'indica en les taules 1 i 2 (Annex I, II).

2.3. Horari d'entrada al centre

L'entrada al centre s'efectuarà esglaonadament i abans de l'horari habitual amb la finalitat d'organitzar els grups per accedir a les aules.

Torn de matí			
Grups	Horari	Porta d'accés	Destí
CCFF	07:55	Principal (Porta Nord)	Aula
Batxiller	08:05	Hort (Porta Sud)	Zona corresponent del pati Taula 2, Annex I
1 ^r , 2, 3 ^r ESO	08:05	Principal (Porta Nord)	
4 ^o ESO	08:10	Hort (Porta Sud)	



Torn de tarda			
Grups	Horari	Porta d'accés	Destí
CCFF Soterrani i 1a planta	15:15	Hort (Porta Sud)	Aula
CCFF Planta baixa		Principal (Porta Nord)	

2.4. Accés a les aules

- L'accés de cada grup a la seva aula es farà acompanyat del professor/a que haja d'impartir la primera classe del grup corresponent.
- El trajecte des del pati fins a l'aula es farà per les vies descrites anteriorment (apartat 1.3), en fila índia, mantenint la distància de seguretat, amb mascareta i evitant el contacte físic.
- Al accedir a classe l'alumnat haurà de procedir a la desinfecció de les mans amb gel hidroalcohòlic, abans d'ocupar la seva taula.

2.5. Tasques de supervisió per part del professorat

- El professor/a a què li correspongui impartir la primera classe del dia d'un grup determinat acompanyarà als alumnes a la seva aula seguint les indicacions de l'apartat 2.4.
- Ventilar l'aula a l'hora d'esbarjo, si ho permet la climatologia.
- Els dos professors/res del torn de tarda a la porta de l'hort, què donen pas als alumnes de CCFF, controlaran que el pas del alumnes es dugui a terme de forma fluida i sense que es formin grups i embussos.
- Desinfectar-se les mans a l'entrar a l'aula.

Protocol d'actuació per entrades i sortides del centre de l'INS La Romànica per al curs 2020-2021 en el marc de la pandèmia de COVID-19			Data: 8/9/20
Elaborat: Coordinació de PRL	Revisat: Secretaria	Aprovat: Direcció	Pagina : 8 de 20

Aquest document pot quedar obsolet una vegada imprès



3. Protocol de sortida i retorn a les aules a l'esbarjo

3.1. L'horari d'esbarjo

ESO i Batxiller: 11:15 a 11:45

CC FF (Matí): 11:00 a 11:30

CC FF (Tarda) 18:15 a 18:35

3.2. Distribució dels grups al pati

- Els alumnes d'ESO ocuparan la zona del pati que els correspongui i que ve indicada a la taula 2 (Annex I).
- Els alumnes de Batxiller i de Cicles Formatius sortiran del centre a l'hora d'esbarjo.
- Els alumnes de Batxiller i Cicles Formatius menors d'edat i què no tinguin autorització de pares o tutor/a legal per sortir del centre ocuparan la zona IV del pati.

3.3. Circulació dels alumnes

- El sentit de circulació des de l'aula fins al pati dels alumnes què passin el temps d'esbarjo dintre del centre serà l'indicat a l'apartat 1.3.
- Es farà el trajecte acompanyats pel professorat que hagi impartit l'última classe abans de l'hora del pati, en fila índia i mantenint la distància de seguretat, amb mascareta i evitant el contacte físic.
- Els alumnes que passin el temps d'esbarjo fora del centre (Batxiller i Cicles Formatius) sortiran de l'institut emprant el mateix camí què el d'entrada al centre, però en sentit contrari.

3.4. El retorn a les aules

- Es farà per la mateixa via que en el cas de la sortida, però en sentit contrari. Es realitzarà el trajecte acompanyats pel professorat a qui corresponga impartir la primera classe després del temps d'esbarjo i es farà en les mateixes condicions que en la sortida al pati.
- El retorn al aula es farà acompanyat pel professor/a que hagi d'impartir la primera classe després del pati.
- Al accedir a classe l'alumnat haurà de procedir a la desinfecció de les mans amb gel hidroalcohòlic, abans d'ocupar la seva taula.

3.5. Tasques de supervisió per part del professorat

- Cadascuna de les zones en què està dividit l'espai del pati estarà controlada per un membre del professorat.
- A més de les funcions habituals de la vigilància de pati, el professorat controlarà que no es produeixin contactes físics entre els alumnes.
- Un professor/a estarà de guàrdia a la porta dels lavabos per evitar què es formin grups i controlar que es respecti la distància de seguretat entre els alumnes. A més a més controlarà que els alumnes es desinfectin les mans a l'entrada i sortida dels lavabos.
- El professorat que hagi impartit l'última classe abans del pati acompanyarà l'alumnat fins al pati seguint les mesures indicades anteriorment (apartat 3.4)

Protocol d'actuació per entrades i sortides del centre de l'INS La Romànica per al curs 2020-2021 en el marc de la pandèmia de COVID-19			Data: 8/9/20
Elaborat: Coordinació de PRL	Revisat: Secretaria	Aprovat: Direcció	Pagina : 9 de 20



- El professorat encarregat d'impartir la primera matèria després del pati acompanyarà l'alumnat a l'aula i controlarà que cada alumne es desinfecti les mans amb gel hidroalcohòlic abans d'incorporar-se a la seva taula.
- Desinfectar-se les mans a l'entrar a l'aula.

4. Protocol de sortida del centre

4.1. Desinfecció de taules

Un cop finalitzada l'última classe de cada torn (matí i tarda) els alumnes, sota la supervisió del professorat, procediran a la desinfecció del tauler de la seva taula, de manera que aquesta estigui en condicions d'ús per les classes del torn o dia següent.

4.2. Sortida de l'aula i del centre

- Un cop desinfectades les taules, els alumnes abandonaran l'aula acompanyats pel professor fins la porta del centre.
- La sortida es farà en les mateixes condicions que la resta de desplaçaments, en fila índia, respectant les distàncies de seguretat, evitant els contactes físics, amb mascareta i seguint la via de sortida que correspon a l'aula.
- Les vies de circulació seran les mateixes que en els casos anteriors.

4.3. Tasques de supervisió per part del professorat

- El professorat que hagi impartir l'última classe en un grup determinat, al final de la classe, supervisarà que els alumnes desinfectin els taulers de les seves taules.
- Un cop conclosa aquesta tasca els acompanyarà en les condicions citades en l'apartat anterior fins la sortida que li corresponga a grup.

5. Ús dels lavabos

Els lavabos, tant els de l'alumnat com els del professorat, no estan distribuïts uniformement pel centre, pel que es fa necessària l'assignació dels grups i del professorat a uns lavabos determinats.

Els lavabos assignats als diferents departaments s'indiquen a la Taula 3 Annex I. Encara que alguns departaments ocupen un mateix espai físics, en ocasions, se'ls ha assignat un lavabo diferent a cadascun, amb la finalitat de repartir el més uniformement possible els usuaris entre les diferents instal·lacions disponibles.

La distribució de lavabos per les diferents classes s'indiquen a la Taula 4 Annex I. S'assigna a cada grup, en la mesura del possible, el que es troba el més prop possible de la seva aula en la via de sortida o entrada a la dita aula.

Encara que alguns lavabos es trobin físicament propers, s'han de respectar les assignacions.

5.1. Responsabilitat de l'alumnat

- Accedirà als lavabos de forma ordenada, sense formar grups ni embussos.
- Desinfectar-se les mans amb gel hidroalcohòlic un cop haver fet ús del bany.

Protocol d'actuació per entrades i sortides del centre de l'INS La Romànica per al curs 2020-2021 en el marc de la pandèmia de COVID-19			Data: 8/9/20
Elaborat: Coordinació de PRL	Revisat: Secretaria	Aprovat: Direcció	Pàgina : 10 de 20



5.2. Tasques de supervisió per part del professorat

- A les hores del pati, un professor/a estarà de guàrdia als lavabos controlant que l'alumnat hi accedeixi de forma ordenada i es desinfecti les mans amb gel hidroalcohòlic.

Protocol d'actuació per entrades i sortides del centre de l'INS La Romànica per al curs 2020-2021 en el marc de la pandèmia de COVID-19			Data: 8/9/20
Elaborat: Coordinació de PRL	Revisat: Secretaria	Aprovat: Direcció	Pagina : 11 de 20



ANNEX I

	Aula	Grup	Zona de pati assignada	Vies de sortida i retorn a l'aula
Soterrani	LAB 5	QUBOM 2	Fora del centre	Els alumnes d'ESO sortiran al pati per la sortida d'emergència del soterrani. Els alumnes de CCFF sortiran del centre per la porta N (Porta Principal)
	TALLER TECNO 03	QUDOM 2		
	1	QUDOM 1		
	4	QUBOM 1		
	TALLER TECNO 02	4 ESO C	IV	
Planta baixa	101	3 ESO A	I	Porta N d'accés al pati de la planta baixa
	102	2 ESO A	III	Porta S d'accés al pati de la planta baixa
	103	2 ESO B	III	
	108	1 ESO B	IV	
	109	1 ESO A	IV	
Primera planta	204	2 ESO F	II	Escales de l'extrem S del passadís i porta S d'accés al pati de la planta baixa
	205	3 ESO E	III	
	207	4 ESO E	I	
	208	3 ESO D	II	
	210	4 ESO A	II	
	211	4 ESO B	III	
	212	2 ESO G	III	
	213	3 ESO B	III	
	214	2 ESO E	II	Escales de l'extrem N del passadís i porta N d'accés al pati de la planta baixa. Els alumnes de Batxiller sortiran del centre per la porta principal (Porta nord)
	AULA MÚSICA 201	4 ESO D	I	
	215	2 ESO D	II	
	216	2 ESO C	II	
	219	3 ESO C	II	
217	1 BATX A	Fora del centre		
218	2 BATX A			
Segona planta	303	1 BATX B	Fora del centre	Escales de l'extrem S del passadís i porta S d'accés al pati de la planta baixa. Els alumnes de Batxiller sortiran del centre per la porta de l'hort (Porta sud)
	304	2 BATX B		
	305	1 ESO G	IV	
	306	1 ESO C	IV	
	302	3 ESO F	I	Escales de l'extrem N del passadís i porta N d'accés al pati de la planta baixa
	307	1 ESO D	I	
	308	1 ESO E	I	
	309	1 ESO F	I	

Taula 1. Vies de sortida del alumnat per accedir al pati i retorn dels alumnes a les aules.
Torn de mati.

Protocol d'actuació per entrades i sortides del centre de l'INS La Romànica per al curs 2020-2021 en el marc de la pandèmia de COVID-19			Data: 8/9/20
Elaborat: Coordinació de PRL	Revisat: Secretaria	Aprovat: Direcció	Pàgina : 12 de 20



Grup	Aula	Zona de pati assignada
1 BATX A	217	Fora del centre
1 BATX B	303	Fora del centre
2 BATX A	218	Fora del centre
2 BATX B	304	Fora del centre
QUBOM 1	4	Fora del centre
QUBOM 2	LAB 5	Fora del centre
QUDOM 1	1	Fora del centre
QUDOM 2	TALLER TECNO 03	Fora del centre
1 ESO A	109	Zona IV
1 ESO B	108	Zona IV
1 ESO C	306	Zona IV
1 ESO D	307	Zona I
1 ESO E	308	Zona I
1 ESO F	309	Zona I
1 ESO G	305	Zona IV
2 ESO A	102	Zona III
2 ESO B	103	Zona III
2 ESO C	216	Zona II
2 ESO D	215	Zona II
2 ESO F	204	Zona II
2 ESO G	212	Zona III
2 ESO E	214	Zona II
3 ESO A	101	Zona I
3 ESO B	213	Zona III
3 ESO C	219	Zona II
3 ESO D	208	Zona II
3 ESO E	205	Zona III
3 ESO F	302	Zona I
4 ESO A	210	Zona II
4 ESO B	211	Zona III
4 ESO C	TALLER TECNO 02	Zona IV
4 ESO D	AULA MÚSICA 201	Zona I
4 ESO E	207	Zona I

Taula 2. Zones del pati assignades a cada grup.
Torn de matí

Protocol d'actuació per entrades i sortides del centre de l'INS La Romànica per al curs 2020-2021 en el marc de la pandèmia de COVID-19			Data: 8/9/20
Elaborat: Coordinació de PRL	Revisat: Secretaria	Aprovat: Direcció	Pàgina : 13 de 20



Assignació de lavabos per al professorat	
Banys sector direcció	Equip Directiu PAS i PAE Coordinadors DP Castellà i Ll. Clàssiques
Banys soterrani	Dp FP DP Orientació
Bany planta baixa	DP Física i Química DP CCNN DP Educació Física DP Tecnologia DP CCSS DP Religió
Bany 1er pis	DP Matemàtiques DP Català DP Llengües estrangeres DP Visual i Plàstica DP Filosofia

Taula 3. Lavabos assignats a cada departament

Protocol d'actuació per entrades i sortides del centre de l'INS La Romànica per al curs 2020-2021 en el marc de la pandèmia de COVID-19			Data: 8/9/20
Elaborat: Coordinació de PRL	Revisat: Secretaria	Aprovat: Direcció	Pagina : 14 de 20

Aquest document pot quedar obsolet una vegada imprès



Assignació de lavabos per l'alumnat			
Planta baixa		Mati	1 ESO A 1 ESO B 2 ESO A 2 ESO B 3 ESO A CC FF (amb aules a la planta baixa i soterrani)
		Tarda	CC FF (amb aules a la planta baixa i soterrani)
1a planta	Banys Nord (Costat sortida principal)		1 A BATX 2 A BATX 2 ESO C 2 ESO D 3 ESO C 4 ESO D 2 ESO E 2 ESO F
		Mati	2 ESO G 3 ESO B 3 ESO E 3 ESO D 4 ESO A 4 ESO B 4 ESO E
	Tarda		CC FF (amb aules a la 1ª planta)
2ª planta	Banys Nord (Costat sortida principal)		1 ESO F 1 ESO E 1 ESO D 3 ESO F
	Banys Sud (Costat hort)		1 B BATX 2 B BATX 1 ESO C 1 ESO G

Taula 4. Lavabos assignats al alumnat

Protocol d'actuació per entrades i sortides del centre de l'INS La Romànica per al curs 2020-2021 en el marc de la pandèmia de COVID-19			Data: 8/9/20
Elaborat: Coordinació de PRL	Revisat: Secretaria	Aprovat: Direcció	Pàgina : 15 de 20



ANNEX II

PLANTA SOTERRANI (Matí)

Sentit de circulació



Figura 1. Ruta de sortida de les aules de la planta soterrani (Matí)

PLANTA BAIXA (Matí)

Sentit de circulació

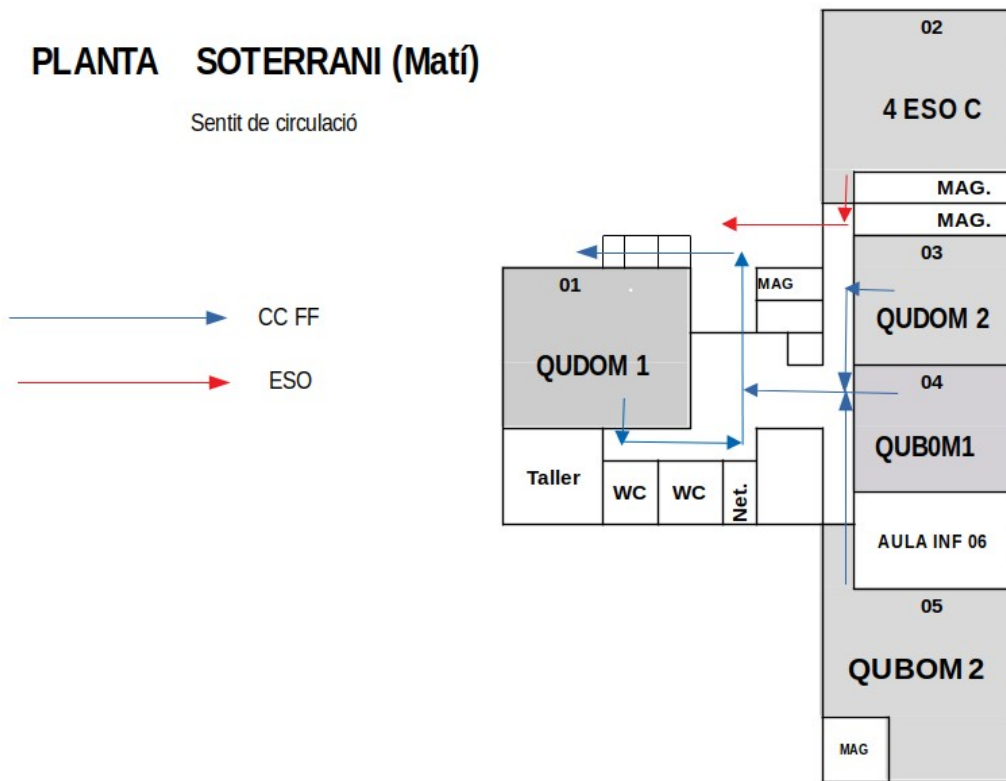

Figura 2. Ruta de sortida de les aules de la planta baixa (Matí)

Protocol d'actuació per entrades i sortides del centre de l'INS La Romànica per al curs 2020-2021 en el marc de la pandèmia de COVID-19			Data: 8/9/20
Elaborat: Coordinació de PRL	Revisat: Secretaria	Aprovat: Direcció	Pàgina : 16 de 20

Aquest document pot quedar obsolet una vegada imprès

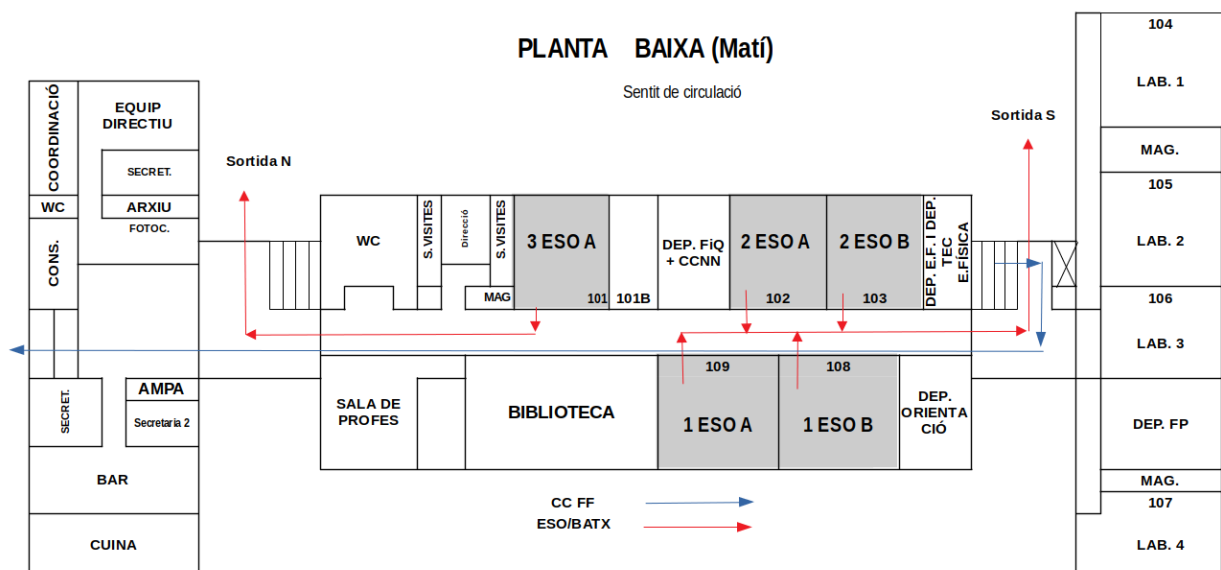

Figura 3. Ruta de sortida de les aules de la primera planta (Matí)



Figura 4. Ruta de sortida de les aules de la segona planta (Matí)

Protocol d'actuació per entrades i sortides del centre de l'INS La Romànica per al curs 2020-2021 en el marc de la pandèmia de COVID-19			Data: 8/9/20
Elaborat: Coordinació de PRL	Revisat: Secretaria	Aprovat: Direcció	Pàgina : 17 de 20

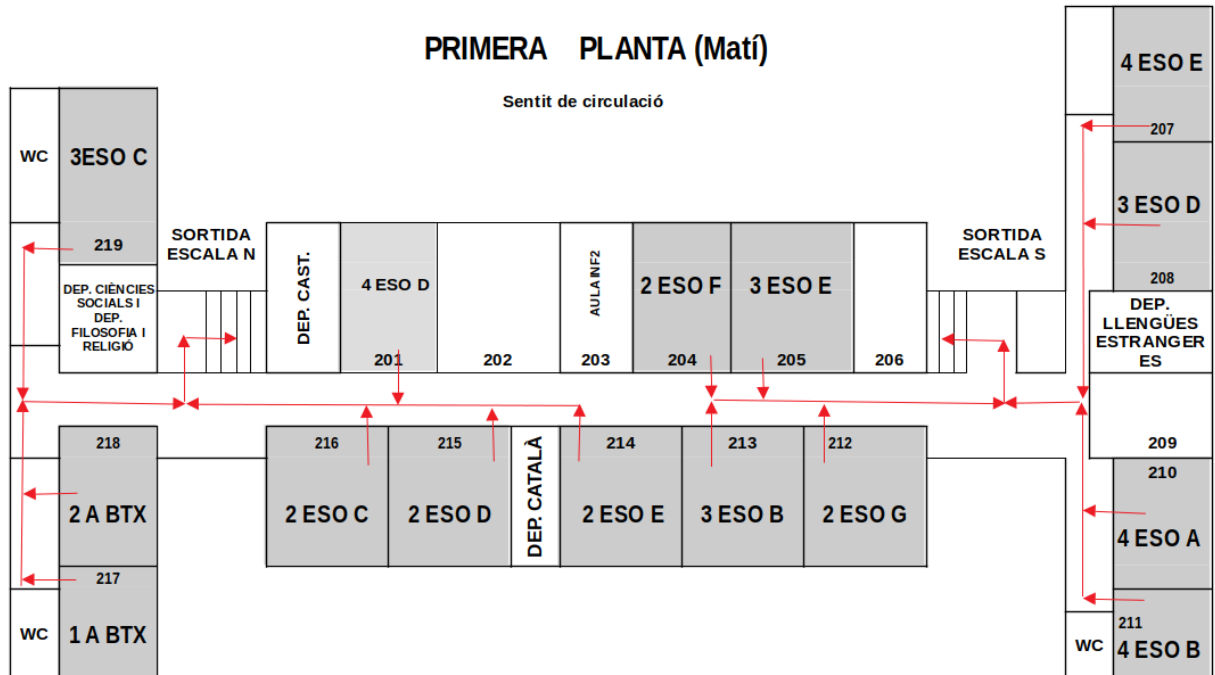
PLANTA SOTERRANI (Tarda)

Sentit de circulació

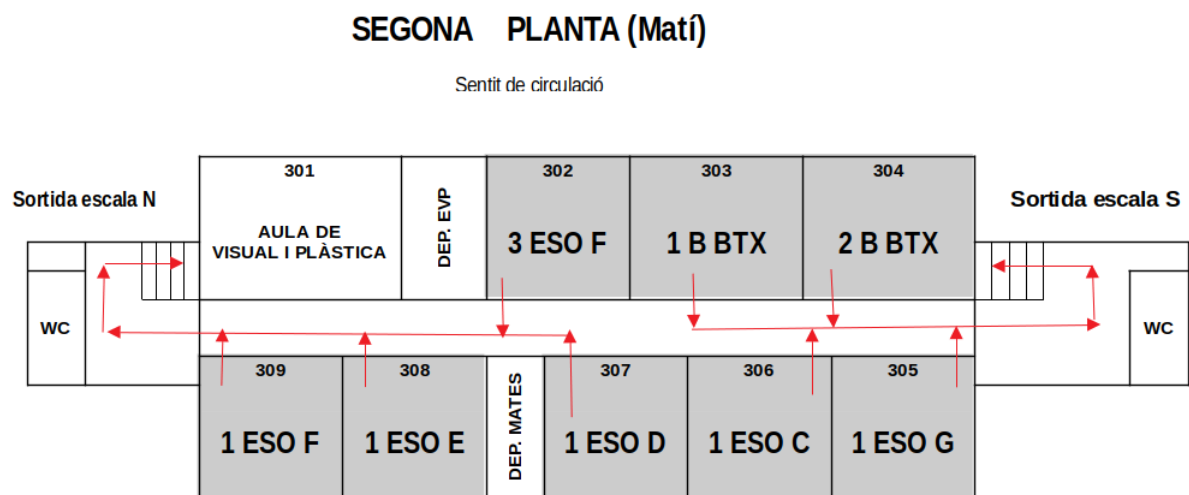

Figura 5. Ruta de sortida de les aules de la planta soterrani (Tarda)

PLANTA BAIXA (Tarda)

Sentit de circulació

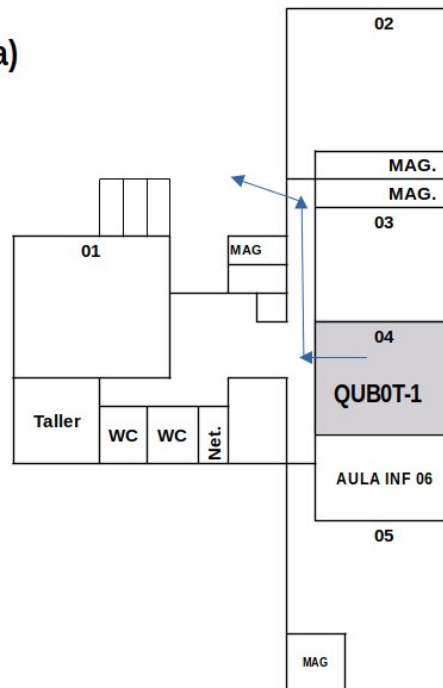

Figura 6. Ruta de sortida de les aules de la planta baixa (Tarda)

Protocol d'actuació per entrades i sortides del centre de l'INS La Romànica per al curs 2020-2021 en el marc de la pandèmia de COVID-19			Data: 8/9/20
Elaborat: Coordinació de PRL	Revisat: Secretaria	Aprovat: Direcció	Pàgina : 18 de 20

Aquest document pot quedar obsolet una vegada imprès

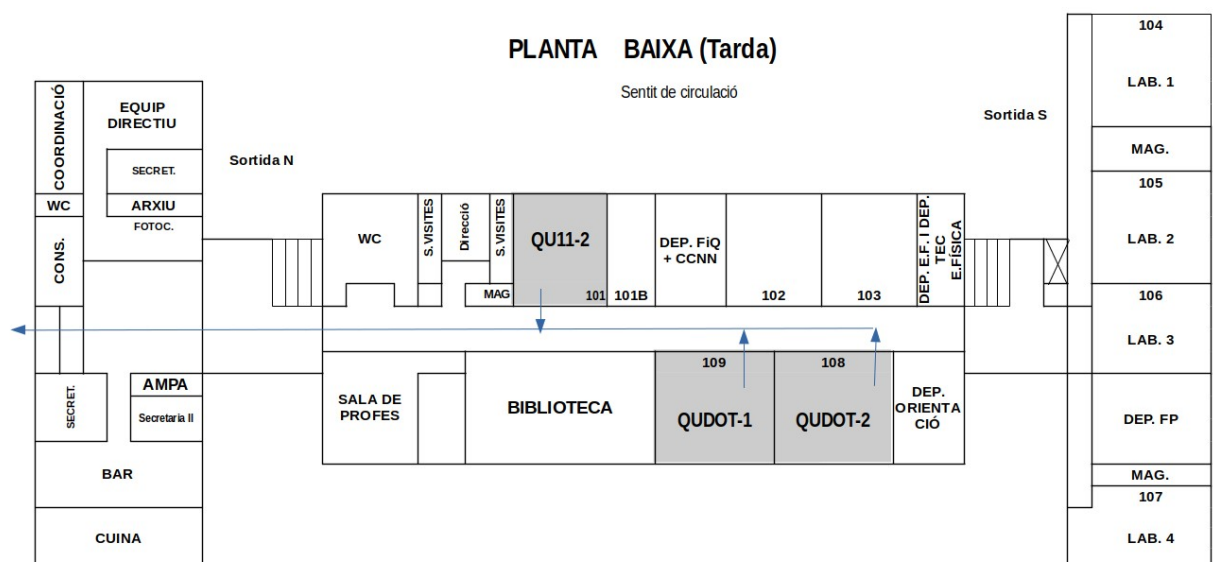

Figura 7. Ruta de sortida de les aules de la primera planta (Tarda)

Protocol d'actuació per entrades i sortides del centre de l'INS La Romànica per al curs 2020-2021 en el marc de la pandèmia de COVID-19			Data: 8/9/20
Elaborat: Coordinació de PRL	Revisat: Secretaria	Aprovat: Direcció	Pàgina : 19 de 20

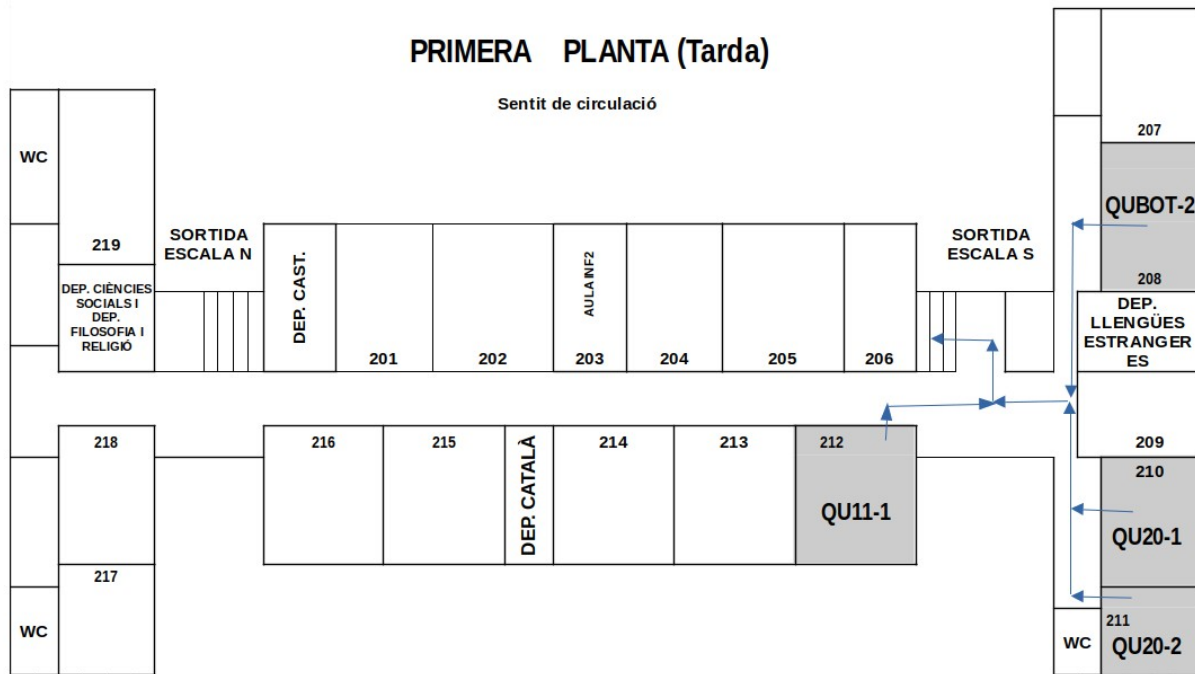
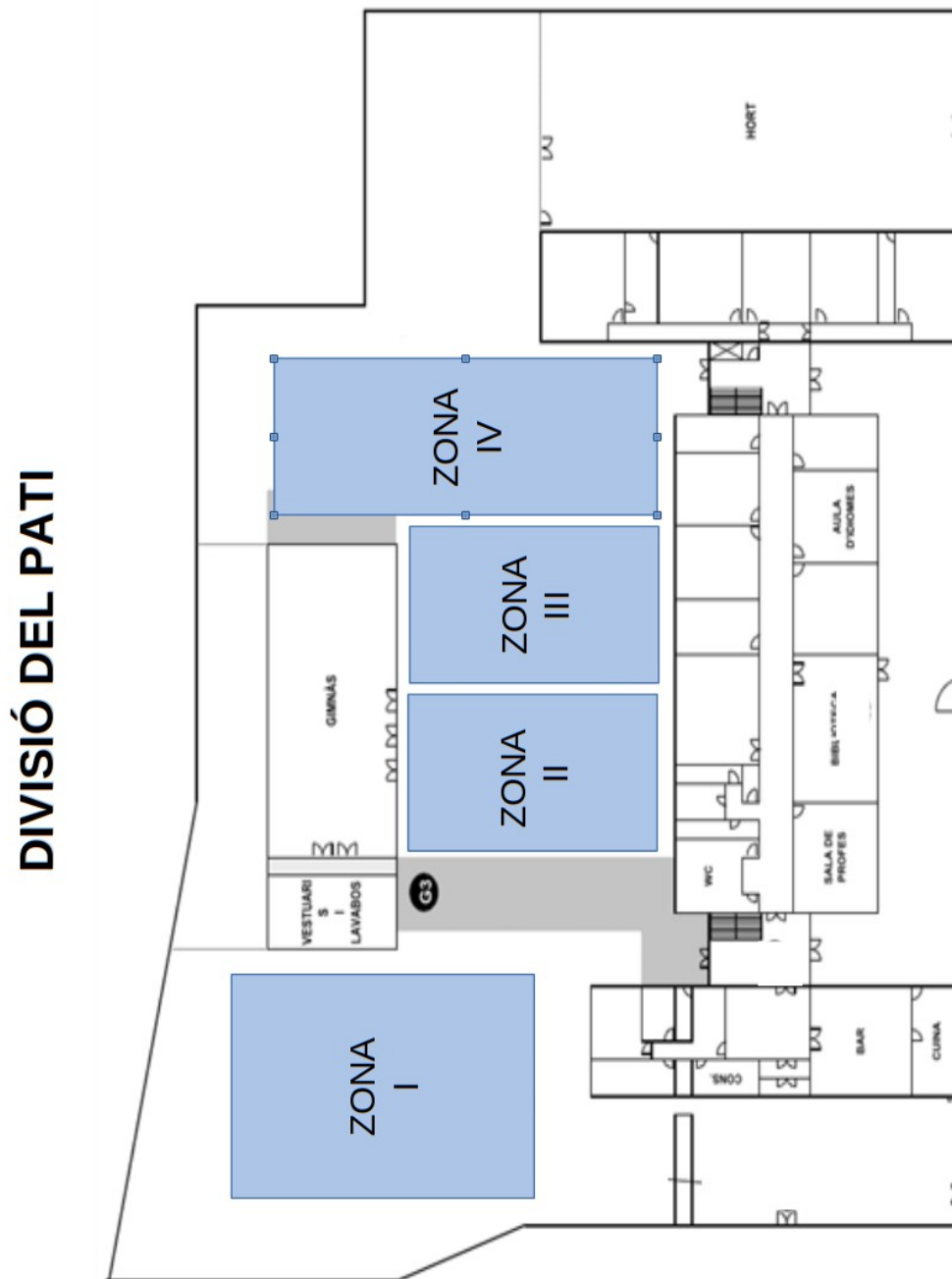

Figura 5. Divisió del pati en quatre zones

Protocol d'actuació per entrades i sortides del centre de l'INS La Romànica per al curs 2020-2021 en el marc de la pandèmia de COVID-19			Data: 8/9/20
Elaborat: Coordinació de PRL	Revisat: Secretaria	Aprovat: Direcció	Pàgina : 20 de 20